

ТЕХНИЧЕСКОЕ ОПИСАНИЕ КОМПЕТЕНЦИИ
«МАЛЯРНЫЕ РАБОТЫ»



Оглавление

1. Название и описание профессиональной компетенции	3
2. Специфика компетенции	5
3. Конкурсное задание	6
4. Оценка выполнения модулей конкурсного задания	10
5. Инфраструктурный лист	12
6. Техника безопасности	14
7. Приложение	17

1. НАЗВАНИЕ И ОПИСАНИЕ ПРОФЕССИОНАЛЬНОЙ КОМПЕТЕНЦИИ

1.1. **Название профессиональной компетенции:** Малярные работы – Юный мастер

1.2. Описание профессиональной компетенции

Окружающая среда только серого, черного или белого цвета воздействует удручающе. Голубое небо, зеленая трава, разноцветные цветы в окружающей природе создают приятные ощущения. Привнести краски в жизнь человека, сочетая их с применением различных материалов и самых разных возможностей отделки – это и есть профессиональный мир маляра. Работа маляра часто начинается с карандаша и красок.

Профессия маляра сочетает в себе образное видение художника и физическую выносливость рабочего, требует технической грамотности, знания технологии и свойств окрашивающих материалов.

Маляр-декоратор работает в коммерческих и государственных отраслях, отвечает за внешний и внутренний вид зданий, защищает здания от воды, ржавчины, плесени и насекомых. Представители этой профессии занимаются отделкой фасадов, окраской стен и других элементов помещения: потолков, полов, дверей, окон и т.д.

Маляр – это специалист, занимающийся окраской различных поверхностей. Перед нанесением краски может самостоятельно устранить мелкие дефекты. Должен знать технологию нанесения красок и других отделочных материалов.

Что должен уметь делать маляр? Подготавливать поверхности, окрашивать поверхности различными красками ручным и механизированными способами, клеить поверхности разными видами обоев, декорировать поверхности с помощью трафаретов и работать декоративными штукатурками, выполнять покраску разными техниками нанесения.

Творческий потенциал и критическое мышление, аккуратность и внимательность – всё это качества хорошего маляра. Хороший маляр знает правила техники безопасности, разбирается в материалах и инструментах,

присутствующих на рынке и владеет технологиями их применения на разных поверхностях:

Маляр обязан постоянно работать профессионально и интерактивно с клиентом для того, чтобы дать удовлетворение и тем самым поддерживать и развивать бизнес. Отделочные работы тесно связаны с другими частями строительной отрасли. Маляр работает внутри и снаружи зданий, в очень разнообразных условиях, например в компаниях, фабриках, школах, отелях, домах клиентов и на строительных площадках в любых погодных условиях. На сегодняшний день профессия маляр является востребованной. В процессе выполнения внутренних и фасадных работ на возводимых объектах не обойтись без маляров. Что касается мест работы, то в услугах таких специалистов нуждаются строительные и монтажные компании, промышленные предприятия, дизайнерские и архитектурные бюро, ремонтные организации и жилищно-коммунальные управления. Организация работы и самоконтроля, коммуникативные навыки, решение проблем, инновации, креативность, и умение подготовить поверхности тщательно и скрупулезно являются универсальными атрибутами выдающегося маляра-декоратора. В мобильном рынке труда, маляр- может работать в команде или в одиночку, или в обоих направлениях.

Для талантливого маляра существует множество коммерческих и международных возможностей; однако они несут в себе необходимость понимать и иметь навыки работы с различными культурами, тенденциями моды.

1.3. основополагающие документы

Поскольку данное Техническое описание содержит лишь информацию, относящуюся к соответствующей профессиональной компетенции, его необходимо использовать совместно со следующими документами:

- Регламент проведения муниципального чемпионата «Юный мастер»
- ФГОС ДОО и ФГОС НОО;

Инструкция по охране труда и технике безопасности.

2. СПЕЦИФИКАЦИЯ КОМПЕТЕНЦИИ

(перечень представлений и практических умений, которые должен продемонстрировать участник в рамках выбранной компетенции)

Компетенция «Малярные работы»

№	Перечень знаний и практических умений
Раздел 1. Соблюдение санитарных норм и правил профилактики травматизма, обеспечение охраны жизни и здоровья детей	
1.1.	<p>Участник должен знать и понимать:</p> <ul style="list-style-type: none">– специфику подготовки оборудования перед началом деятельности (осмотр- тестирование);– специфику расстановки субъектов и размещения специального оборудования в зависимости от планируемого вида деятельности;– существующие правила безопасности и Санитарно-гигиенические нормы;– специфику планирования времени в зависимости от вида деятельности;– существующие правила по окончанию запланированного вида деятельности.
1.2.	<p>Участник должен уметь:</p> <ul style="list-style-type: none">– осуществлять подготовку оборудования перед началом с учетом специфики планируемой деятельности и существующих правил безопасности и Санитарно-гигиенических норм;– осуществлять расстановку субъектов и размещение специального оборудования с учетом существующих правил безопасности, санитарно-гигиенических норм и планируемого вида деятельности;– соблюдать правила СанПина в зависимости от планируемой деятельности и вида оборудования.
Раздел 2. Первоначальные знания о профессии	
2.1.	<p>Участник должен знать и понимать:</p> <ul style="list-style-type: none">– историю возникновения профессии (что сначала, что потом);– начальную терминологию, соответствующую профессии (оборудование, инструменты, специальная одежда);– социальную значимость профессии;– перечень профессиональных умений (организация и проведения занятий).
Раздел 3. Коммуникативные навыки	
3.1.	<p>Участник должен знать и понимать:</p> <ul style="list-style-type: none">– пользоваться терминологией, соответствующей профессии;– значение вербальных средств общения при осуществлении коммуникации;– значение невербальных средств общения при осуществлении коммуникации.
3.2.	<p>Участник должен уметь:</p> <ul style="list-style-type: none">– владеть профессиональной терминологией;– выстраивать монолог и диалог;– презентовать свою работу;– поддерживать аудиальный контакт с аудиторией;– поддерживать визуальный контакт с аудиторией.

Раздел 4. сквозные умения

4.1.	<p>Участник должен знать и понимать:</p> <ul style="list-style-type: none">— цели окрашивания: защита, сохранение, санитария, декорирование;— ассортимент кистей, валиков, мастерков и инструментов для нанесения текстуры;— ряд декоративных приемов;— правила СанПин и техники безопасности.— культурные нормы взаимодействия со сверстниками и взрослыми;— правила конкурса (не общаться на соревновательной площадке, соблюдать отведенное для задания время, не покидать рабочее место во время выполнения задания, в случае необходимости обращения к экспертам, поднимать руку).
4.2.	<p>Участник должен уметь:</p> <ul style="list-style-type: none">— окрашивать поверхности различными малярными составами;— подбирать колер при приготовлении окрасочных составов;— подходящим образом подготавливать краску, следуя инструкциям, включая помешивание, смешивание;— выбирать подходящее оборудование для нанесения краски в зависимости от материала, основы и качества работ;— применять различные декоративные приемы в работе;— соблюдать правил СанПин и техники безопасности;— поддерживать порядок и чистоту на рабочем месте;— взаимодействовать со взрослыми и сверстниками в соответствии с культурными нормами;— соблюдать правила конкурса.

3. КОНКУРСНОЕ ЗАДАНИЕ

3.1 Конкурсное задание выполняется по модулям. Каждый модуль оценивается отдельно. Конкурс включает в себя выполнение заданий, связанных с осведомленностью участника о профессии «Маляр интерьера», выполнение градации цвета №1 и №2 - смешивание разных оттенков, окрашивание поверхности в цвете - применение в интерьере.

3.2 **Конкурсное задание имеет следующие модули:**

– *Модуль 1 (образовательный)*, включающий задания из области первоначальных представлений о профессии; выбор инструментария.

– *Модуль 2 (инструментальный, практический)* – включающий задания по демонстрации первоначальных умений в области профессии. Выбор заданий осуществляется путем жеребьевки. Выполнение градации цвета №1 и №2 - смешивание разных оттенков, окрашивание поверхности в цвете - применение в интерьере.

Модуль 3 (социально-коммуникативный) – взаимодействия с клиентами, экспертами, включающий задания по демонстрации первоначальных умений в области профессии.

Выбор заданий осуществляется путем жеребьевки из числа двух модулей.

В день, предшествующий дню проведения Чемпионата, эксперт проводит жеребьевку участников, определяет 30% изменения заданий.

3.3 Соревнование длится 2 часа. На выполнение участником каждого модуля и демонстрацию выполненного задания отводится не более 30 минут.

3.4 Участники при выполнении модуля получают одинаковые задания в соответствии с 30% изменением. Во время чемпионата разрешается использовать только материалы и оборудование, предоставленные Организатором, и тулбоксом участника.

Модуль 1. «Что я знаю о профессии «Маляр интерьера»

Цель: демонстрация участником элементарных представлений о компетенции «Малярные работы» посредством выполнения 3-х дидактических заданий познавательной направленности.

Лимит времени на выполнение задания: 10 мин.

Лимит времени на представление задания: не предусмотрен.

Алгоритм выполнения задания:

- Выслушать задание;
- Рассмотреть материалы к заданию;
- Выполнить задание в установленный лимит времени;
- Убрать в конверт готовое задание;
- Привести в порядок рабочее место.

Ожидаемый результат: демонстрация элементарных представлений о компетенции «Маляр интерьера» в процессе выполнения 3-х дидактических заданий познавательной направленности.

Конкурсное задание 1. «Найди маляра интерьера»

Цель: демонстрация участником представлений о специфике деятельности маляра.

Лимит времени на выполнение задания: 3 мин.

Лимит времени на представление задания: не предусмотрен.

Алгоритм выполнения задания:

- достать из конверта с номером «1» и разложить на столе материал: дидактическую карточку, на которой размещены 3 картинки с изображением представителей разных профессий;
- выслушать задание;
- рассмотреть изображения на дидактической карточке;
- найти среди представленных картинок ту, на которой изображен маляр;
- закрасить синим фломастером круг, расположенный под выбранной картинкой;
- убрать в конверт дидактическую карточку с выполненным заданием;

- отложить конверт на другую сторону стола;
- привести в порядок рабочее место;
- сообщить экспертам о завершении выполнения задания (поднять руку).

Ожидаемый результат: участник продемонстрирует первоначальные представления о специфике деятельности маляра посредством выбора соответствующей картинки.

Варианты 30% изменения задания:

Вариант 1. маляр, строитель, дворник.

Вариант 2. каменщик, маляр, официант.

Вариант 3. маляр, художник, повар.

Ожидаемый результат: демонстрация элементарных представлений о компетенции «Малярные работы» посредством выполнения заданий.

Конкурсное задание 2. «Что необходимо маляру интерьера?»

Цель: демонстрация элементарных представлений о предметах и оборудовании, соответствующих компетенции «Маляр интерьера».

Лимит времени на выполнение задания: 2 мин.

Лимит времени на представление задания: не предусмотрен.

Алгоритм выполнения задания:

- достать из конверта с номером «2» и разложить на столе материал: дидактическую карточку, на которой размещены 5 картинок;
- выслушать задание;
- рассмотреть изображения на дидактической карточке;
- найти среди пяти представленных картинок одну картинку, на которой изображен инструмент, не используемый маляром в его работе;
- красным фломастером перечеркнуть выбранную картинку;
- убрать в конверт дидактическую карточку с выполненным заданием;
- отложить конверт на другую сторону стола;
- привести в порядок рабочее место;
- сообщить экспертам о завершении выполнения задания (поднять руку).
- убрать рабочее место.

Ожидаемый результат: участник продемонстрирует первоначальные представления об оборудовании и инструментах, используемых маляром в работе, посредством зачеркивания лишней картинки.

Варианты 30% изменения задания:

Вариант 1. Валик, кондитерский миксер, палитра колеров, кисть малярная, шпатель.

Вариант 2. Кисть большая, валик, ванночка для краски, краска, швейная машинка.

Вариант 3. Валик, лопата садовая, ванночка для краски, краска, палитра колеров.

Задание 3. «Разложи в правильной последовательности»

Цель: демонстрация участником представлений о технологии последовательности покраски фасада здания.

Лимит времени на выполнение задания: 3 мин.

Лимит времени на представление задания: не предусмотрен.

Алгоритм выполнения задания:

- достать из конверта с номером «3» и разложить на столе материал: дидактическую карточку, где изображен процесс последовательности покраски фасада здания;
- выслушать задание;
- рассмотреть изображение на дидактической карточке;
- определить из представленных картинок процесс последовательности покраски фасада здания;
- пронумеровать фломастером зеленого цвета последовательность процесса последовательности покраски фасада здания;
- убрать в конверт дидактическую карточку с выполненным заданием и оставшиеся материалы;
- отложить конверт на другую сторону стола;
- привести в порядок рабочее место;
- сообщить экспертам о завершении выполнения задания (поднять руку).

Ожидаемый результат: участник продемонстрирует знания процесса и последовательности покраски фасада здания, посредством нумерации изображений представленных картинок.

Варианты 30% изменения задания:

Вариант 1. Краска белая, соединить краску белую и колер, интенсивно размешать, нанести краску на фасад здания, подкрасить кистью.

Вариант 2. Нанести белую краску на фасад здания, смешать с колером, покрасить поверхность планшета сделав цветовую растяжку.

Вариант 3. Краска белая, соединить краску белую и колер, разделить площадь стены малярной лентой, покрасить полученными цветами обе части, освободить от малярной ленты фасад.

Модуль 2 (инструментальный, практический) Смешивание разных оттенков колера и окрашивание поверхности фасада здания.

Цель: Подготовка оборудования, смешивание разных колера и окрашивание поверхности фасада здания.

Лимит времени на выполнение задания – 30 минут.

Лимит времени на представление задания – 3 минуты.

Алгоритм выполнения задания

- выслушать задание;

- надеть фартук;
- ознакомиться с технологической картой задания;
- ознакомиться с предложенными материалами
- выбрать цвет колера. В конкурсе будут представлены 2 цвета.
- добавить колер в емкость с белой краской в определенной пропорции: 1 мерная часть колера, перемешать.
- с помощью малярной ленты разделить площадь на 2 части
- выполнить окрашивание. Окрашивание производится с помощью кисти, валика.
- освободить площадь от малярной ленты.
- продумать рассказ-презентацию своей работы
- привести в порядок рабочее место;
- вытереть руки влажной салфеткой;
- снять фартук;
- сообщить экспертам о завершении выполнения задания (поднять руку);
- презентовать интерьер экспертам в соответствии с жеребьевкой.

Ожидаемый результат: участник продемонстрирует умение смешивать разные оттенки колера и окрашивать поверхность фасада здания.

Варианты 30% изменения задания:

- 1 вариант -фасад здания
- 2 вариант – декор планшета
- 3 вариант –декор рамки для картины

Модуль 3 -Умение презентовать малярные работы.

Цель: Демонстрация умения презентовать продукт (изделие).

Лимит времени на выполнение задания: не предусмотрено.

Лимит времени на представление задания: 3 мин.

Алгоритм выполнения задания:

- поприветствовать экспертов, представиться;
- презентовать продукт (изделие).

Ожидаемый результат: презентован готовый продукт (изделие).

4. ОЦЕНКА ВЫПОЛНЕНИЯ МОДУЛЕЙ КОНКУРСНОГО ЗАДАНИЯ

4.1. Выполненные участниками конкурсные задания оцениваются в соответствии с разработанными критериями, принятыми на основании требований к компетенции (профессии), определяемых данным Техническим описанием. Каждый выполненный модуль оценивается отдельно. Все баллы и оценки регистрируются в индивидуальных оценочных листах, которые заполняются группой экспертов и сдаются для подведения итогов главному эксперту. Результатом выполнения участником каждого конкурсного

задания является среднее арифметическое суммы баллов, выставленных всеми экспертами по всем критериям конкурного задания.

КРИТЕРИИ ОЦЕНКИ

Модуль 1. «Что я знаю о профессии «Маляр интерьера»

№ п/п	Наименование критерия	Конкретизация критерия	Максимально
1.	Соблюдение культурных норм и правил	Поприветствовать экспертов; Представиться экспертам;	0,5 0,5
3.	Первоначальные знания о профессии		3б
3.2	Демонстрация элементарных знаний по содержанию 3-х заданий познавательной направленности	Выбирает картинки, соответствующие заданию. 1 балл за правильное выполнение каждого задания	1б–выбрал за правильное выполнение каждого задания Максимальный- 3б
	Итого		4 б.

Модуль 2. Смешивание разных оттенков колера и окрашивание поверхности фасада здания.

	Критерии оценки	Максимально
1.	Соблюдение санитарных норм и правил при выполнении задания	0,5
2.	Соблюдение правил техники безопасности по использованию материалов и оборудования в процессе выполнения задания	0,5
3.	Соблюдение времени на выполнение задания	0,5
4.	Использование специальной одежды, перчаток	0,5
5.	Умение подобрать колер при приготовлении окрасочных составов;	0,5
	Правильное смешивание окрасочного состава с колером	1,0
6.	Умение подготовить краску, следуя инструкциям, включая помешивание, смешивание с колером;	0,5
7.	Использование не менее 2 инструментов для нанесения окрасочного состава	0,5
8.	Владение различными техниками нанесения окрасочного состава	0,5
9.	Приведение рабочего места в порядок по окончании работы	0,5
10.	Качество окрашенного фасада здания	0,5
	Итого	6 б

Использование не менее 2 инструментов для нанесения окрасочного состава
Владение различными техниками нанесения окрасочного состава

Модуль 3. Презентация готового кондитерского изделия

№ п/п	Наименование критерия	Максимально
1.	Соблюдение культурных норм и правил	0,5
	Приветствие экспертов;	0,25
	Представление экспертам	0,25
2	Презентация покраски фасада здания	2,5
2.1	Соблюдение времени на выполнение задания	0,5
2.2	Использование художественного слова	0,5
2.3	В презентации раскрыта технология приготовления окрасочных составов	0,5
2.4	Демонстрация знаний: –ассортимент кистей, валиков, мастерков и инструментов для нанесения текстуры; –ряд декоративных приемов	0,5
2.5	Оригинальность презентации готового изделия	0,5
	Итого	36.

5. ИНФРАСТРУКТУРНЫЙ ЛИСТ

Инфраструктурный лист включает в себя всю инфраструктуру, оборудование и расходные материалы, которые необходимы для выполнения Конкурсного задания. Инфраструктурный лист обязан содержать пример данного оборудования и его чёткие и понятные характеристики в случае возможности приобретения аналогов. При разработке Инфраструктурного листа для конкретного чемпионата необходимо руководствоваться Инфраструктурным листом, размещённым на форуме экспертов Менеджером компетенции. Все изменения в Инфраструктурном листе должны согласовываться с Менеджером компетенции в обязательном порядке. На каждом конкурсе технический администратор площадки должен проводить учет элементов инфраструктуры. Список не должен включать элементы, которые попросили включить в него эксперты или конкурсанты, а также запрещенные элементы. По итогам соревнования, в случае необходимости, Технический администратор площадки и Главный эксперт должны дать рекомендации Оргкомитету чемпионата и Менеджеру компетенции об изменениях в Инфраструктурном листе.

РАБОЧАЯ ПЛОЩАДКА УЧАСТНИКОВ				
№	Наименование	Технические характеристики	Единица измерения	Количество
				на 1 участника
Техническое оборудование				
1.	Часы	Выведенные на интерактивную панель	шт	-
2.	Часы	Песочные, настольные (5 мин)	шт	-
Мебель				
1.	Стол	Детский разноуровневый (ЛДСП, металл) 45*120*60	шт	1
2.	Стул	Детский (ЛДСП, металл)	шт	1
Расходные материалы				
1.	Клеенка на стол	https://xn----9sbfjbopdjzfban.xn--p1ai/katalog/gibkoe-steklo-toschina-0-7mm.html	шт	1
2.	Валик малярный с ручкой	https://izhevsk.vseinstrumenti.ru/ruchnoy_instrument/malyarnyj/valiki_i_roliki/kurs/valik_poliakrilovyj_min_i_sistema_s_plastik_rolikom_15_35_mm_vors_10_mm_ruchka_6_mm_100_mm_kurs_02646/	шт	1
3.	Валик малярный без ручки (съёмный)	https://izhevsk.vseinstrumenti.ru/ruchnoy-instrument/malyarnyj/valiki-i-roliki/matrix/smennyj-100-mm-vors-12-mm-d-15-mm-d-ruchki-6-mm-poliakril-politeks-80708/	шт	2
4.	Емкость для малярных составов	1 литр с крышкой https://izhevsk.pulscen.ru/products/vedro_plastikovoye_1_litr_s_kryshkoy_i_ruchkoy_131159697	шт	3
5.	Емкость для малярных составов	2 литра с крышкой https://izhevsk.pulscen.ru/products/vedro_plastikovoye_2_litra_60928913	шт	1
6.	Ванночка для окрасочного состава	https://izhevsk.vseinstrumenti.ru/ruchnoy-instrument/malyarnyj/vannochki-i-kyuvety/sibrteh/81417/	шт	1
7.	Малярная клейкая лента	https://izhevsk.vseinstrumenti.ru/krepezh/montazhnye-lenty/kleikaya-lenta/malyarnaya/gigant/25mm-h-50m-git-26/	шт	1
8.	Колер синий	https://izhevsk.vseinstrumenti.ru/krepezh/stroitel'naya-himiya/krasiteli-kolery/	шт	1
9.	Колер красный	https://izhevsk.vseinstrumenti.ru/krepezh/stroitel'naya-himiya/krasiteli-kolery/	шт	1
13.	Имитация рабочей поверхности (стена)	Планшет ДВП 40x60см	шт	1

14.	Емкость с делениями для колера	https://aliexpress.ru/item/1005002136190319.html?sku_id=12000018860456042&spm=a2g0o.search.list.1.730f6c14cvs3t5	шт	1
15.	Губка	https://izhevsk.vseinstrumenti.ru/ruchnoy-instrument/malyarnyj/gubki/sibrteh/160x95x60-mm-86839/	шт	2
16.	Салфетки из микрофибры	https://www.insafe.ru/product/salfetka-iz-mikrofibry	шт	2
17.	Пакеты для ванночки	https://izhevsk.vseinstrumenti.ru/rashodnie-materialy/stroitelnoe-oborudovanie/dlya-stroitelnyh-materialov/meshki-dlya-musora/elfe/30-l-30-sht-golubye-92704/	шт.	3
18.	Акриловая в/д краска	https://izhevsk.pulscen.ru/products/kraska_akrilovaya_dlya_dlya_sten_i_potolkov_belaya_matovaya_expert_1_3_kg_b_45241571	шт	1
19.	Фартук, косынка	-	шт.	1
ТУЛБОКС УЧАСТНИКА				
1	Влажные салфетки	-	шт	1
2	Бумажные салфетки	-	шт	1
3	Карандаш простой твердый	-	шт	1
4	Ластик	-	шт	1
5	Набор кисточек	5 штук в наборе	шт	1
6	Перчатки резиновые	-	шт	1

6. ТЕХНИКА БЕЗОПАСНОСТИ.

6.1. К участию в Чемпионате допускаются воспитанники ДООУ, вместе с педагогом-наставником, имеющим в наличии:

- справку (заверенную печатью и личной подписью руководителя ОУ) о наличии в возрастной группе ОУ благоприятной эпидемиологической обстановки на день проведения соревнований;

- справку о состоянии здоровья ребенка (заверенную личной подписью медицинского работника, печатью и личной подписью руководителя ОУ) на день проведения соревнований;

- письменное согласие родителей на участие и обработку персональных данных ребенка в Чемпионате.

6.2. Участники и педагоги-наставники обязаны соблюдать правила техники безопасности в ходе проведения Чемпионата, обеспечивать порядок и чистоту на рабочих местах участников. В случае нарушений техники безопасности,

допущенных участником в ходе выполнения и (или) демонстрации конкурсного задания, эксперт имеет право приостановить работу участника либо отстранить участника от выполнения конкурсного задания.

6.3. Ответственность за жизнь и здоровье участников во время проведения Чемпионата возлагается на Организатора.

6.4. При несчастном случае или внезапном ухудшении физического состояния ребенка педагогу-наставнику необходимо сообщить о случившемся представителям Оргкомитета, которые должны принять меры по оказанию ребенку медицинской помощи.

6.5. Все помещения соревновательной площадки должны быть оснащены первичными средствами пожаротушения.

6.6. При возникновении пожара или задымления Организатору следует немедленно сообщить об этом в ближайшую пожарную часть, организовать эвакуацию людей, приступить к тушению пожара имеющимися средствами пожаротушения.

6.7. Организатор обеспечивает медицинское сопровождение Чемпионата: формирование аптечки для оказания первой медицинской помощи, дежурство медицинского работника на соревновательной площадке.

6.8. Организатор обеспечивает ограниченный доступ посторонних лиц на Чемпионата.

Применяемые во время выполнения конкурсного задания средства индивидуальной защиты:

– обувь – безопасная закрытая обувь с зафиксированной пяткой.

Знаки безопасности, используемые на рабочем месте, для обозначения присутствующих опасностей:

- F 04 Огнетушитель



Телефон для использования при пожаре



E 22 Указатель выхода

ВЫХОД

E 23 Указатель запасного выхода

**ЗАПАСНЫЙ
ВЫХОД**

ЕС 01 Аптечка первой медицинской помощи



1.1 На соревновательной площадке должна находиться аптечка первой помощи, укомплектованная изделиями медицинского назначения,

необходимыми для оказания первой помощи.

ПЛАН ЗАСТРОЙКИ СОРЕВНОВАТЕЛЬНОЙ ПЛОЩАДКИ

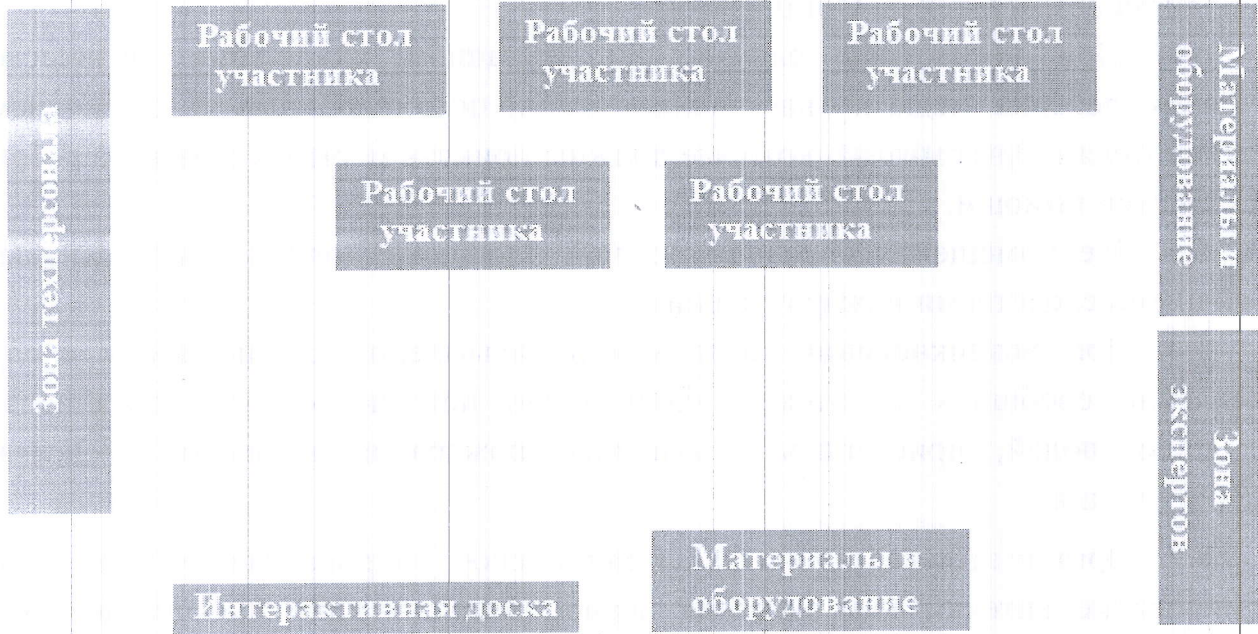

7. ПРИМЕРНЫЕ КАРТИНКИ

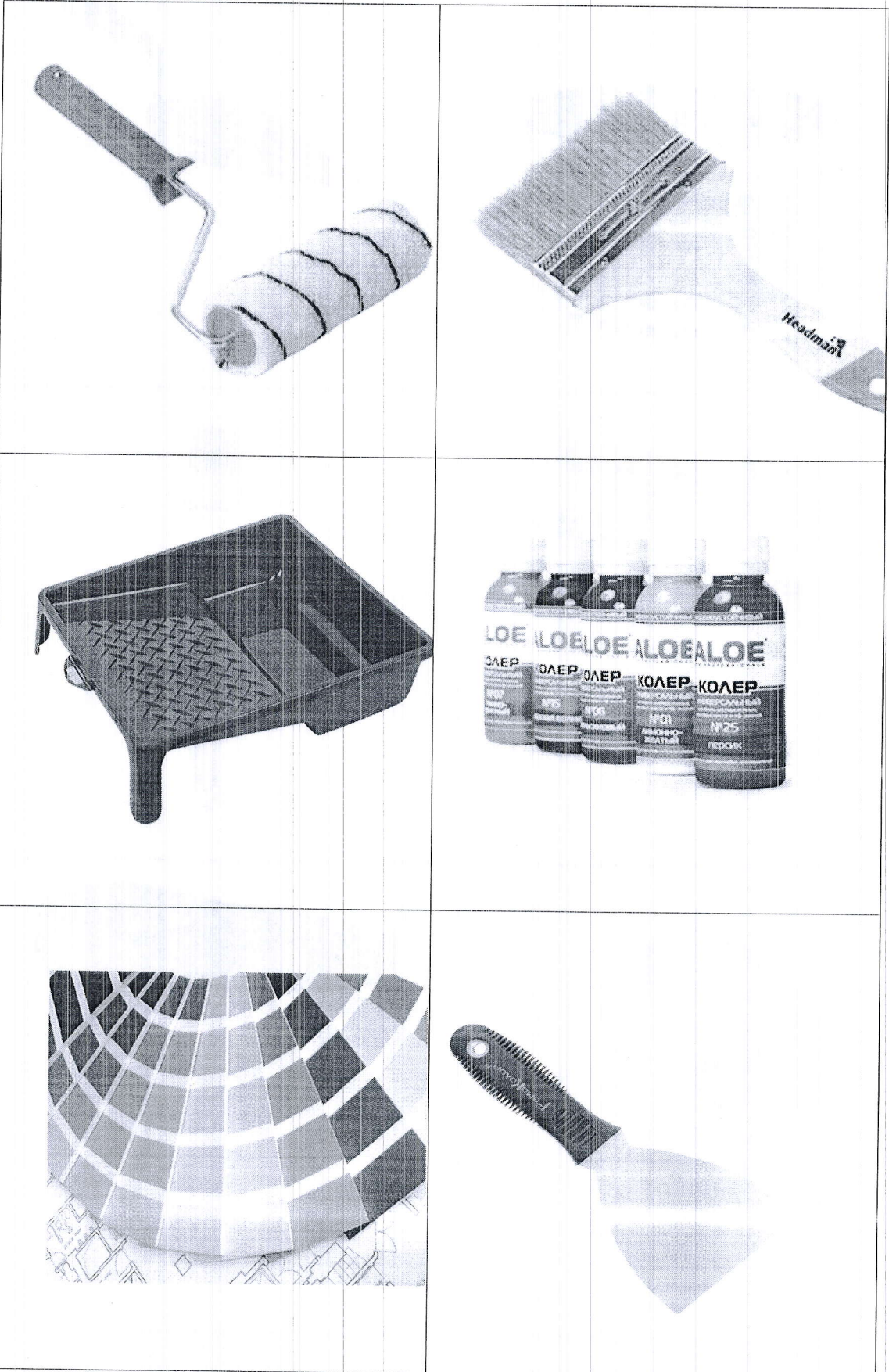

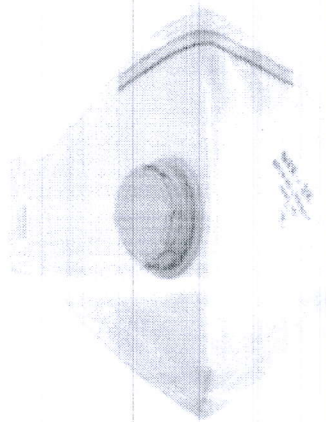
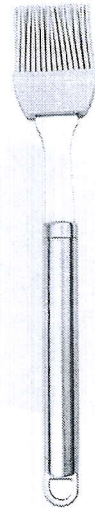
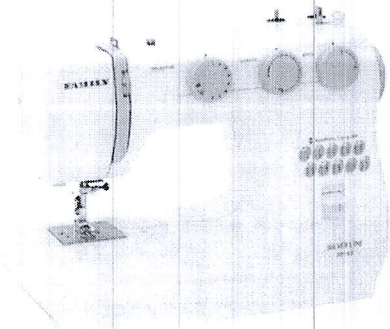
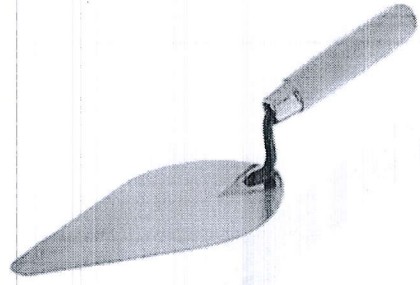

Техническое описание компетенции
«Малярные и декоративные работы»

